

TYPRUM: Kontorsarbetsplats

Innehåll

- **Checklista kontorsarbetsplats**
- **Typrumsritning kontorsarbetsplats**

Hänvisningar

- 1. VLL:s tekniska anvisningar**
- 2. Standardmodeller för administrativa lokaler.**
- 3. VLL:s möbeldokument**

Checklista kontorsarbetsplats

A FUNKTIONSBESKRIVNING

- | | | |
|----|--------------------------------|--|
| 1. | Verksamhet/arbetsgång | Kontorsarbetsplats. |
| 2. | Rumsstorlek/antal personer | 1 person. |
| 3. | Placering | - |
| 4. | I rummet ska finnas plats för: | - |
| 5. | Rumsdimensionering | Typexempel avser minimikrav på kontorsarbetsplats. |
| 6. | Speciella krav | - |

B MILJÖ- OCH BYGGNADSTEKNISKA KRAV

- | | | |
|----|----------------|---|
| 1. | Golv | Plastmatta med uppvik/PHD |
| 2. | Vägg | Målad |
| 3. | Dörr | - |
| 4. | Låsning | - |
| 5. | Speciella krav | - |
| 6. | Tak | Demonterbar mineralfiberskiva i pendlat bärverk |

C VVS-INSTALLATIONER

- | | | |
|----|-------------------|----------------------|
| 1. | Klimatkrav | Se typrum Lindinvent |
| 2. | Vatten och avlopp | - |
| 3. | Ventilation | Se typrum Lindinvent |

D EL-INSTALLATIONER

- | | | |
|----|----------------|--|
| 1. | Belysning | Dimringsbar, nedpendlade armaturer med upp-och nerljus, utreds |
| 2. | Elkraft | Dubbeluttag, 3 st, installeras i vertikal uttagskanal vid arbetsplats. |
| 3. | Kallelsesignal | - |
| 4. | Speciella krav | - |
| 5. | Data | Dubbeluttag, 1 st, installeras i vertikal uttagskanal vid arbetsplats. |

E FASTIGHET (F)

F VERKSAMHETENS BYGGNADSBEROENDE UTRUSTNING (Vb)

- Gardinskena

G VERKSAMHETENS INREDNING (V) Se Möbeldokument, VL

- Arbetsstol
- Arbetsbord
- Förvaringsskåp golvstående
- Övrig inredning anpassas efter behov.

H VERKSAMHETENS UTRUSTNING (V)

- IP-telefon.
- Kortläsare
- Dator
- Bildskärm
- Gardiner

I FÖRKLARINGAR

F = Fastighet

V = Verksamhetens utrustning/inredning

Vb = Verksamhetens byggnadsberoende utrustning/inredning

F, V och Vb enligt gällande gränsdragningslista, VL

Ö.f.g. – över färdigt golv

72

91

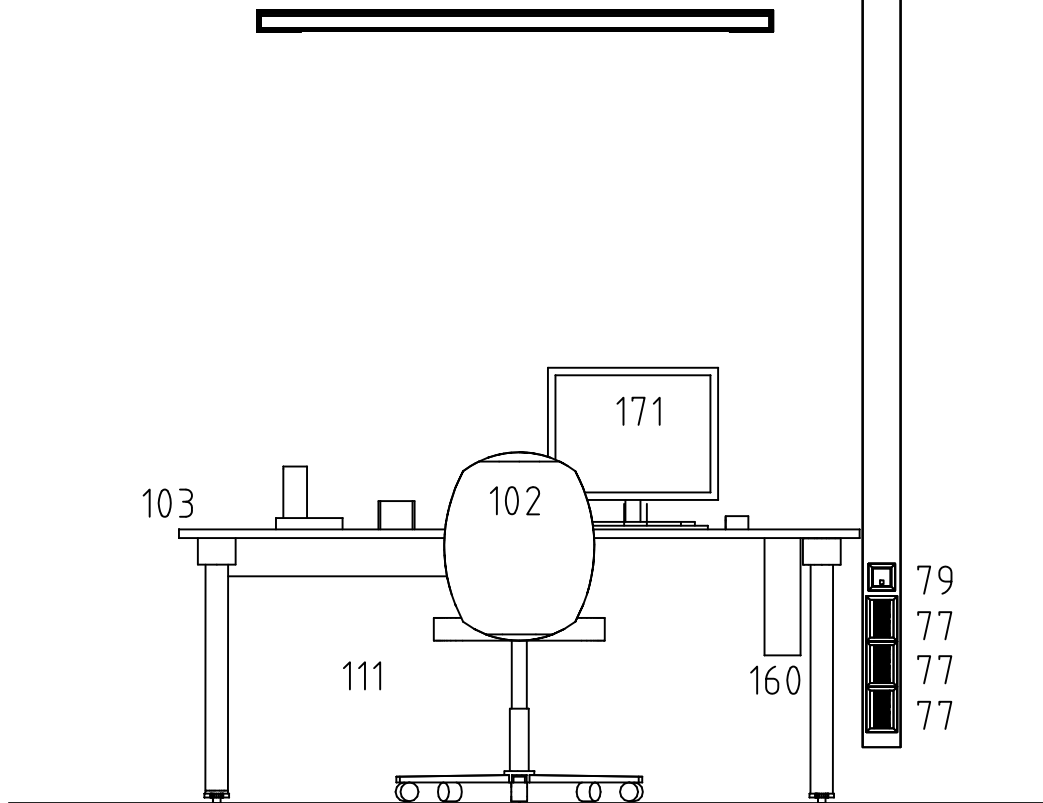

VY

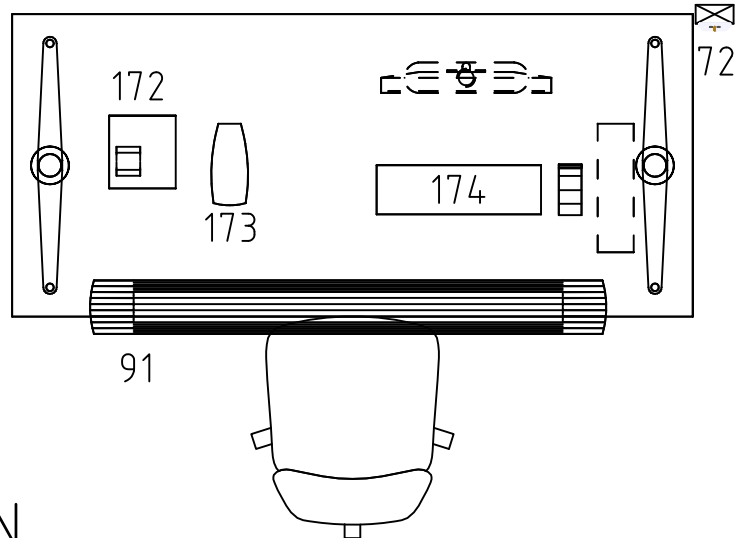

PLAN

B	ALLMÄN REVIDERING	2018-03-20	ATA
A	ALLMÄN REVIDERING	2017-01-25	LHN
UPPDRAG NR.	1008 7541	RITAD AV	KBM, CAD
		HANDLÄGGARE	K.BRUNNSTRÖM
DATUM	2014-12-12	ANSVARIG	KLARA BRUNNSTRÖM
UPPSTÄLLNING			
KONTORSARBETSPLATS			
SKALA	1:20	NUMMER	KONTORSARB.PL. 1(2)



VÄSTERBOTTENS
LÄNS LANDSTING

LINK arkitektur AB
Ö. Strandgatan 26A, 903 33 Umeå, 010-479 99 00
www.linkarkitektur.se

LINKARKITEKTUR